

SAV RMG 731
Inbetriebnahme

RMG 731

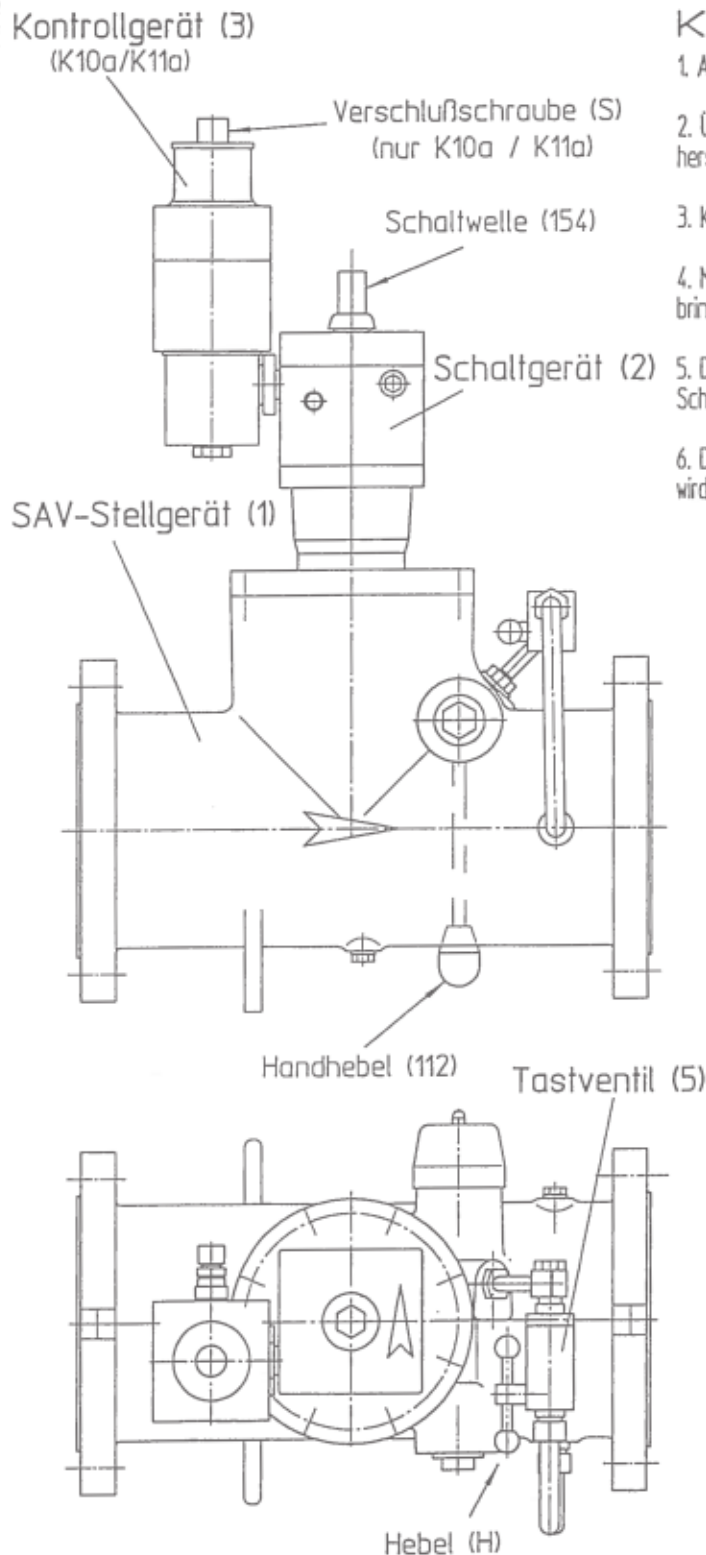

Kurzfassung

1. Ansprechdrücke und Wiedereinrastdifferenzen prüfen.
2. Über Tastventil (5) Druckausgleich an Ventilklappe herstellen.
3. Kontrollgerät (3) einrasten.
4. Mittels Handhebel (112) Ventilklappe in Offenstellung bringen und in dieser Stellung halten.
5. Durch Drehung der Schaltwelle (154) in Pfeilrichtung Schaltgerät (2) verriegeln.
6. Der Handhebel (112) kuppelt nach "loslassen" aus und wird automatisch in Startposition geführt.

Detailbeschreibung

1. Der Ansprechdruck des Kontrollgerätes (3) muß unter Beachtung der dem jeweiligen Kontrollgerät zugeordneten Wiedereinrast-Druckdifferenzen - siehe Allgem. Prospekt-schrift 731.00 - gewählt werden.
2. Hebel (H) in Pfeilrichtung anlüften und über Tastventil (5) Druckausgleich an der Ventilklappe herstellen - über das nachgeschaltete GDR wird das Kontrollgerät (3) mit dem Wiedereinrastdruck beaufschlagt und kann eingerastet werden.
3. Verschlußschraube (S) lösen und auf das Gewinde der Stange des Kontrollgerätes (3) schrauben (nur K10a/K11a) - durch ziehen Kontrollgerät einrasten.
 >>> Die Kontrollgeräte K16 und K17 gehen automatisch in die Startposition.
4. Mittels Handhebel (112) Ventilklappe in Offenstellung bringen (Bewegung entgegen der Strömungsrichtung). Bei Bedarf Druckausgleich durch erneutes Betätigen des Tastventils (5) wiederherstellen.
5. Handhebel (112) in Offenstellung der Ventilklappe halten und mittels Gabelschlüssel Schaltwelle (154) in Pfeilrichtung drehen und das Schaltgerät (2) verriegeln - dabei wird die Ventilklappe durch die im Schaltgerät befindlichen schwenkbaren Laschen in Offenstellung gehalten.
6. Nach Verriegeln der Ventilklappe wird der Handhebel (112) automatisch in die ausgekuppelte Startposition zurückgeführt.

CAD

02/03

2399.090