

Hofamat HZJS

系列介质雾化/气燃烧器

高效

燃烧效率达到99%以上；较低的燃气供应压力能产生最大的燃烧功率；高效鼓风机配套较低的电机功率就能克服较高的炉膛背压。

节能

采用先进的燃烧技术、最优化的燃烧方式、最经济合理的配置，减少从能源生产到消费各个环节中的损失和浪费，更加有效、合理地利用能源。

环保

所有排放指标均按欧洲标准执行，为保护地球环境着想，是协调人类与环境的好帮手。

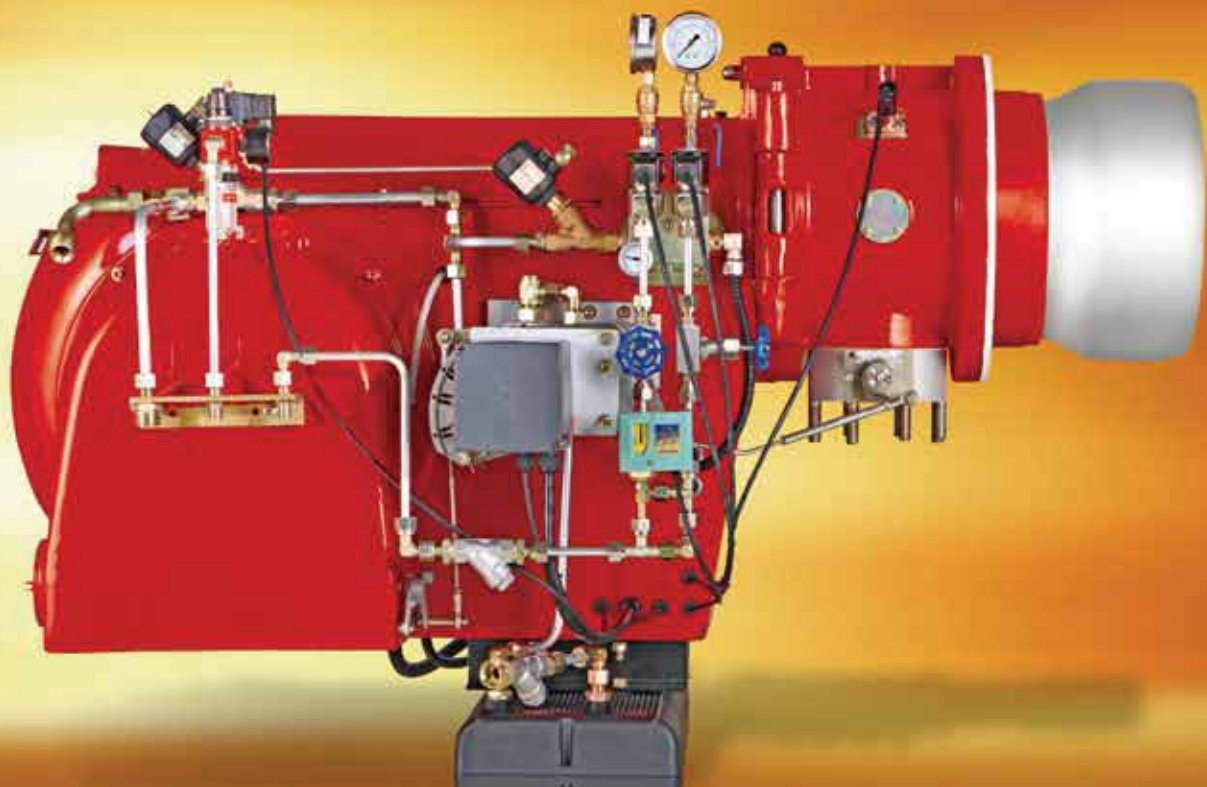

豪麦德 (Hofamat) 一体式HZJS系列介质雾化/气燃烧器 主要技术数据

项目 机型	适用 燃料	功率范围	耗油量, (重 油) kg/h	主电源	控制 方式	电加热器功 率, kW	电机功率 kW	电机最大运 行电流, A	燃烧器重 量, kg	包装箱尺寸 mm, LxBxH
HZJS08b(e)	轻柴油 /200#重油	400~2050kW 344~1763Mcal/h	80~182	3x380V/N/PE 50Hz或 3x440V /N/PE 60Hz	滑动 两级/ 比例 调节	13.2/13.8	4	8.7	185	1210x810x560
HZJS09b(e)		500~3240kW 430~2786Mcal/h	110~288			13.2/13.8	7.5	15	245	1400x950x680
HZJS10b(e)	油/天然 气/液化 气/城市	500~3690kW 430~3173Mcal/h	105~328			13.8	10	21	235	1400x950x680
HZJS11b(e)	煤气	900~4275kW 774~3677Mcal/h	120~380			22.4	12	23.8	245	1500x950x720
HZJS12b(e)		950~5400kW 817~4644Mcal/h	130~480			22.4	13.5	25.5	295	1700x970x740
HZJS15b(e)		1000~8200kW 860~7052Mcal/h	175~658			22.4	15	28.7	385	2090x1260x1090
HZJS16b(e)		1000~10500kW 860~9030Mcal/h	190~934	30	22	42.2	415	2090x1280x1090		

豪麦德 (Hofamat) 一体式HZJS系列介质雾化/气燃烧器 功率曲线图

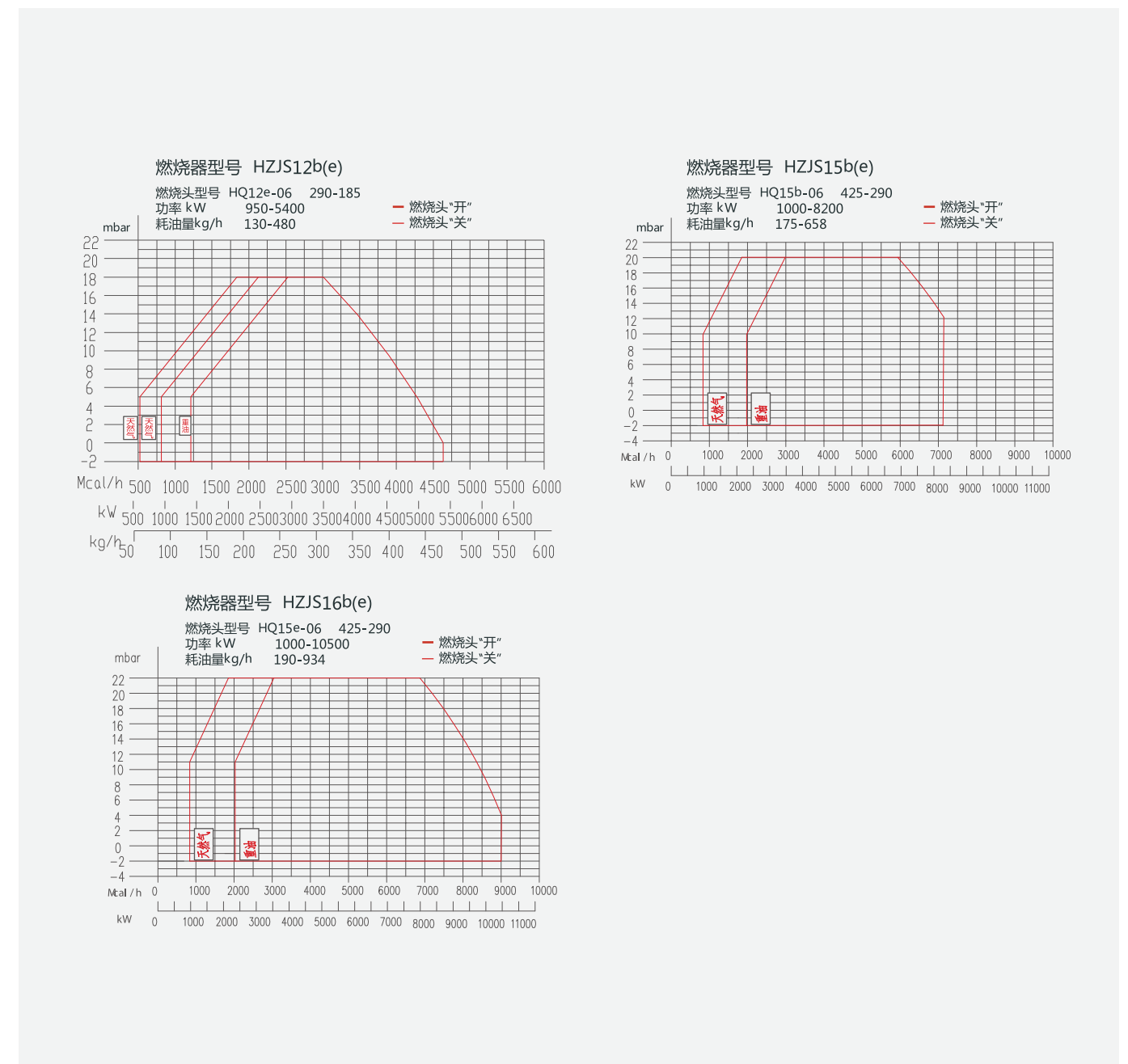
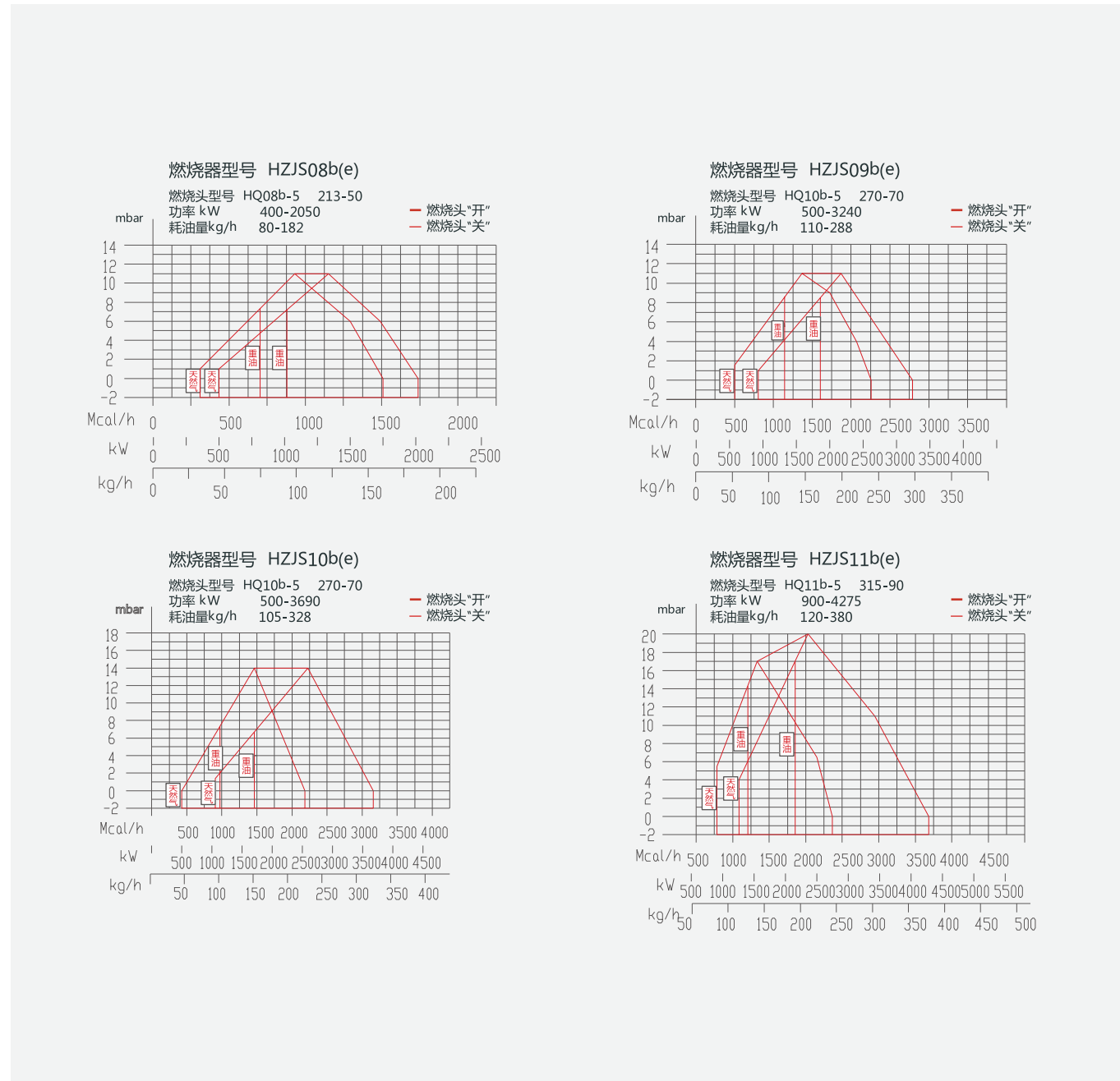

豪麦德 (Hofamat) 一体式HZJS系列介质雾化/气燃烧器 外形及开孔尺寸图

豪麦德 (Hofamat) 一体式HZJS系列介质雾化/气燃烧器 主要配置表

HZJS08-16 外形及开孔尺寸

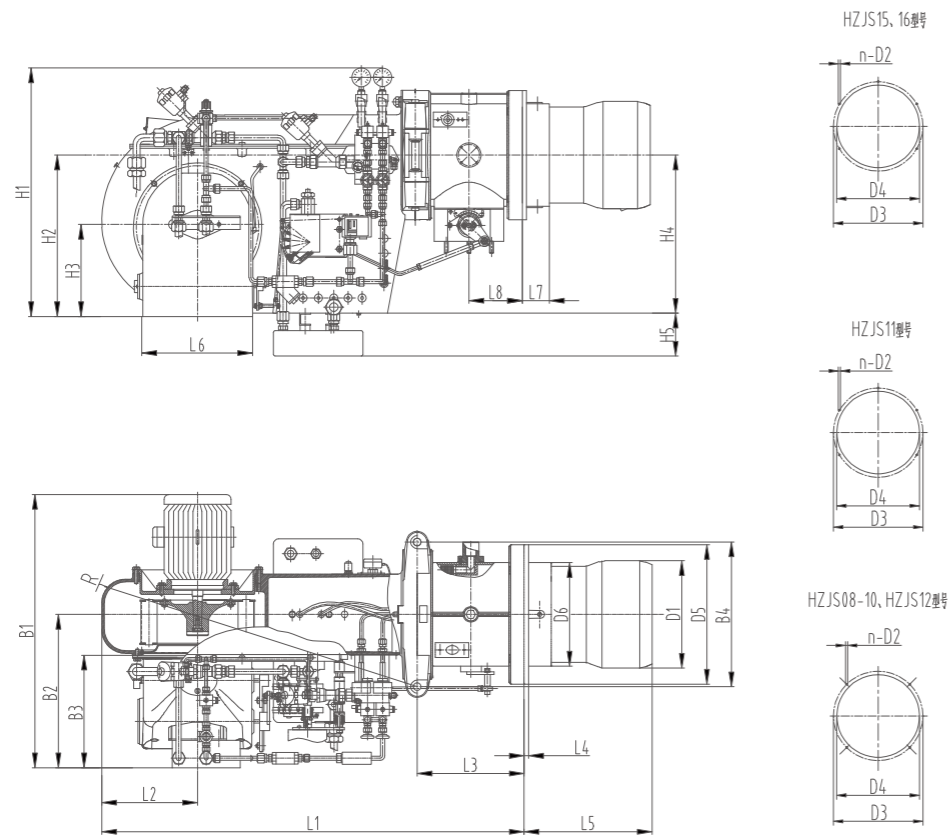

燃烧器型号	尺寸 (单位: mm)																									
	L1	L2	L3	L4	L5	L6	L7	L8	B1	B2	B3	B4	H1	H2	H3	H4	H5	D1	n-D1	D3	D4	D5	D6	R		
HZJS08	962	225	225	8	238	255	66	110	795	395	325	310	550	410	240	366	212	265	4-M12	298	270	330	230	760		
HZJS09	1154	300	240	8	241	392	70	120	939	451	335	440	675	480	260	484	212	325	4-M12	330	305	383	295	1075		
HZJS10	1154	300	240	8	241	392	70	120	939	451	335	440	675	480	260	484	212	325	4-M12	330	305	383	295	1075		
HZJS11	1198	300	280	8	295	391	82	140	939	451	335	440	708	480	260	484	212	380	5-M12	400	385	450	400	1075		
HZJS12	1238	315	308	8	447	391	72	158	962	499	398	500	730	513	257	513	212	350	4-M16	480	390	430	378	1153		
HZJS15	1654	1360	366	8	425	616	103	185	1250	615	472	682	1075	775	430	775	-	480	6-M16	550	500	600	470	1368		
HZJS16	1654	1360	366	8	425	616	103	185	1250	615	472	682	1075	775	430	775	-	480	6-M16	550	500	600	470	1368		

注: 本数据仅供参考, 实际开孔尺寸请以合同为准。

项目	机型	HZJS08	HZJS09	HZJS10	HZJS11	HZJS12	HZJS15	HZJS16
控制器(siemens)		LFL1.../LGK16...						
伺服马达(siemens)		SQM10...						
火焰检测(siemens)		QRA2						
风机马达(hofamat)		4kW	7.5kW	10kW	12kW	13.5kW	15kW	22kW
风压开关(dungs)		LGW50A2P						
燃气阀组(dungs)		DMV.../MB...						
燃气压力开关(dungs)		GW...						
检漏装置(dungs)		选配	VPS.../DSL					
点火电磁阀(Parker)		MVD507						
燃油气动阀(Burkert)		2000A/2000B						
雾化介质电磁阀(Parker)		121V5163						
燃油泵(hofamat)		配套燃油螺杆泵组 (选配)						
比调仪(PMA)		KS40-1 (选配)						
点火变压器(hofamat)		XT-14						



大庆油田采油八厂十吨HZJS16型燃烧器应用现场